

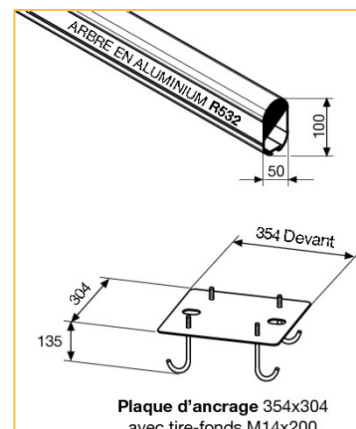

BAYT 980
Hydraulique

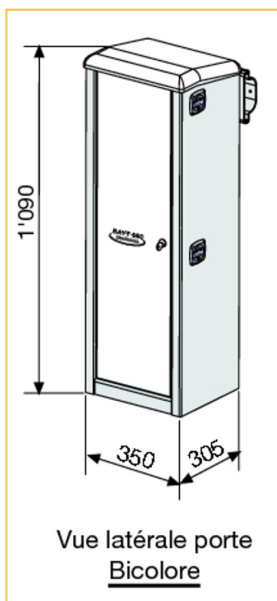

Sites professionnels &
logements collectifs



De 3 à 8 mètres



Jusqu'à 180
cycles par heure

Moteur électrique

Puissance fournie	0,37KW (0,5CV)
Tension d'alimentation	230V
Fréquence	50 Hz
Courant absorbé	2,4A
Puissance absorbée	510 W
Condensateur	20uF
Vitesse de rotation du moteur	1'350 tours/min
Service intermittent	S3

Centrale hydraulique

Pression de service moyenne	2MPa (20bar)
Pression maximum fournie	4MPa (40bar)
Huile hydraulique type	Huile Fadini A 15 by Agip
Volume du réservoir	2,5 litres
Poids statique groupe Centrale-Piston	22,5 kg
Température de service	- 20 °C + 80°C
Degré de protection	IP 673

Autres caractéristiques

Poids de la jambière complète Bayt 980	75 kg
Couleur jambière	RAL 2002 orange vif
Couleur du couvercle et de la portière	Gris métallisé moucheté

Pour les couleurs RAL autres que celles fournies en standard, le prix sera majoré conformément au tarifaire.